

## CONVOGLIATORE A CERNIERA MT 10

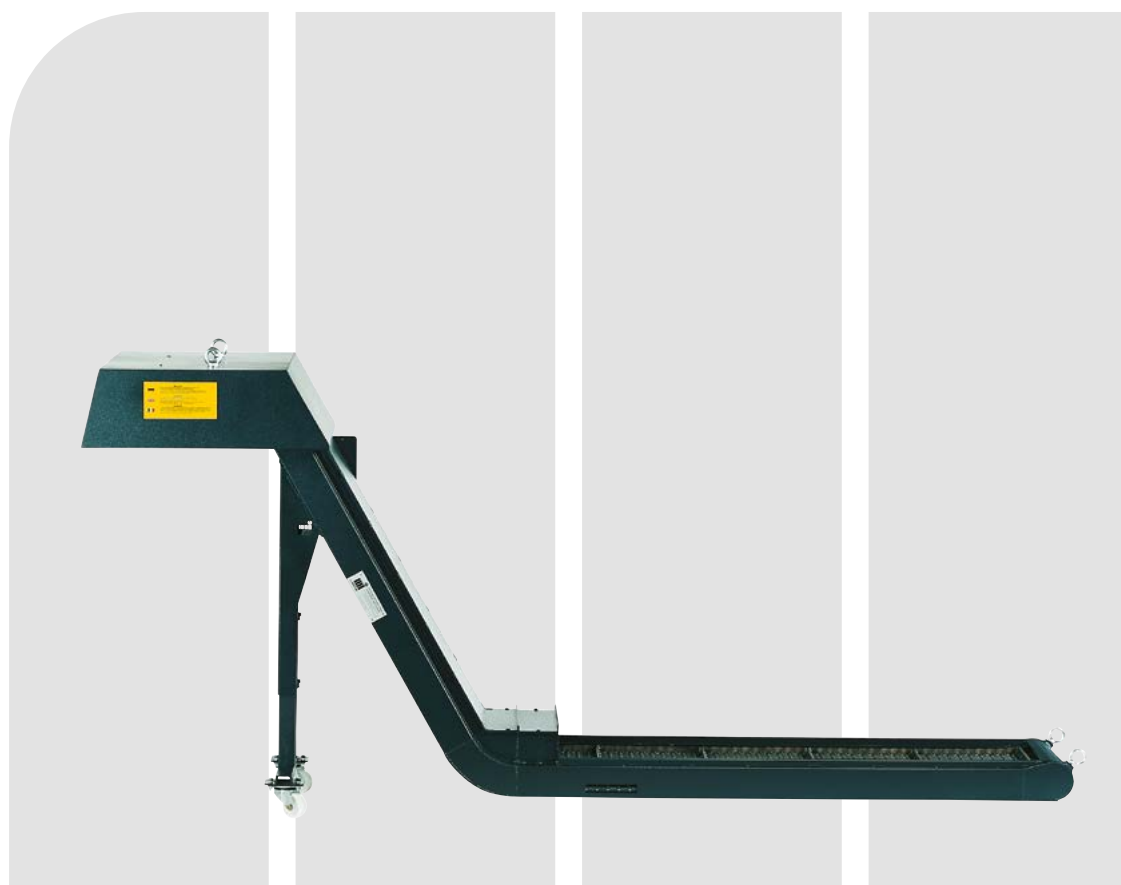

Trasportatore di trucioli compatto per un trasporto affidabile ed efficiente dei trucioli dalle macchine utensili

Costruzione estremamente compatta – Passo catena 31,75 mm (1 ¼ pollici) – Indicato per quasi tutte le macchine utensili di piccole dimensioni – Catena con blocco rulli comprovata per una lunga durata – Facile integrazione nella macchina utensile – Resistente protezione contro il sovraccarico per il sistema di azionamento per una maggiore durata del trasportatore e del motore

### VERSIONE STANDARD

- Inserimento motoriduttore 0,18 - 0,75 kW
- Limitatore di coppia integrato e microinterruttore per integrazione segnale per la macchina utensile
- Espulsione supporto, regolabile con ruote piroettanti
- Carter sistema di azionamento

### CAMPI DI IMPIEGO

- Torni e piccoli centri di lavorazione con potenza di propulsione 15 kW
- Trasporto di trucioli da lavorazione di rifinitura e leggera e separazione del refrigerante
- Trasporto di pezzi finiti e semifiniti, come ad es. viti, dadi, pezzi stampati

# CONVOGLIATORE A CERNIERA MT 10

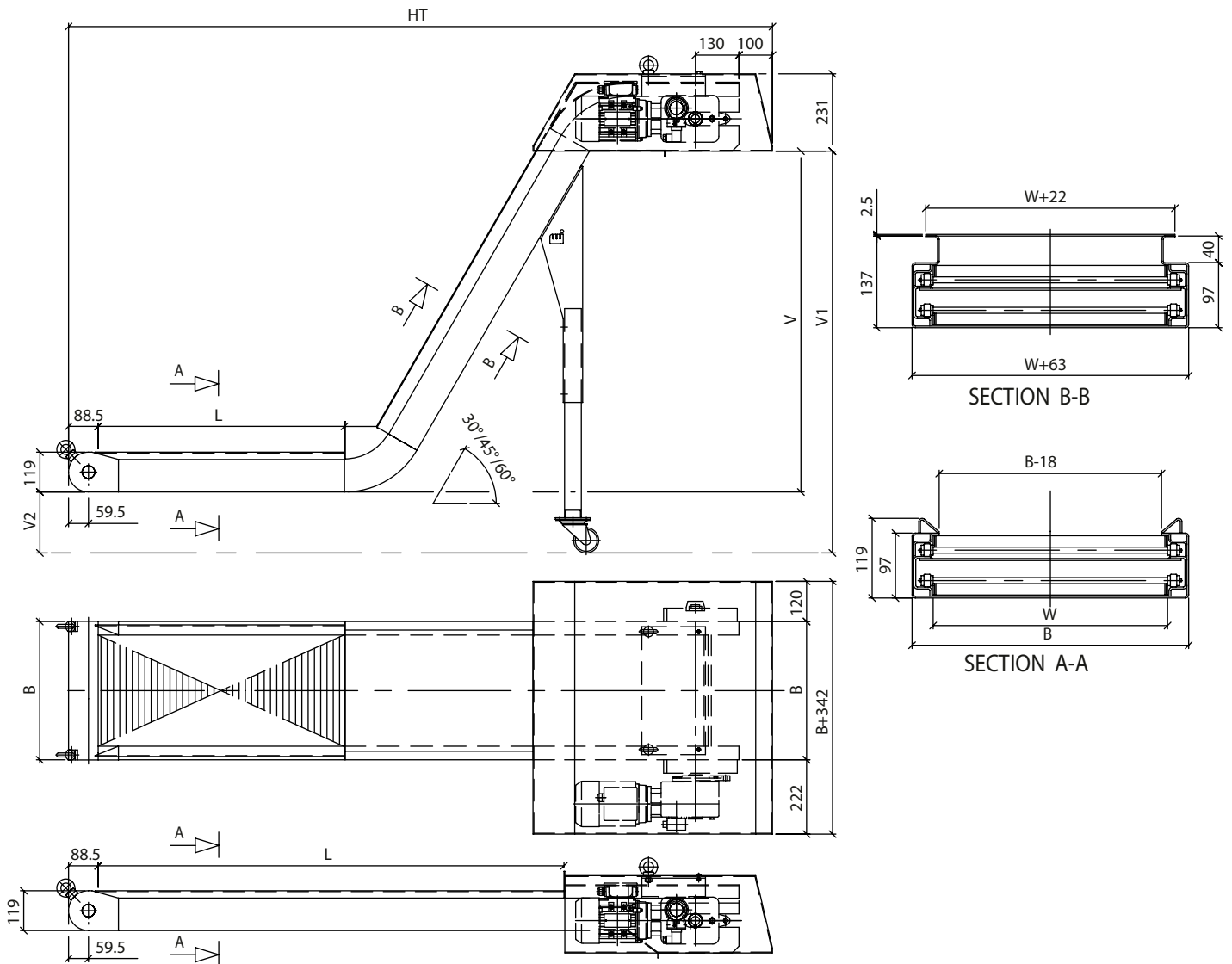

Ingombro e dimensioni  
installazione

## DATI TECNICI / MISURE STANDARD

Passo catena	31,75 mm / 1 1/4"	Spessore guida	2,5 mm
Diametro rullo catena	19 mm	Forza di trazione nastro	6.400 N
Larghezza rullo catena	8 mm	Carico di rottura	60.000 N
Spessore nastro	2 mm	Velocità (in m/min.)	1 - 1,5 - 3
Larghezza nastro (W) min.	100 mm	Lunghezza centrale massima (valore indicativo)	6.000 mm
Larghezza nastro (W) max.	500 mm	Impiego con macchine fino a una potenza di propulsione massima di (valore indicativo)	15 KW
Altezza trascinatore	20 mm		

Con riserva di modifiche. Aggiornato a ottobre 2014.